

## Plantilla de copyright de 2-1/2" x 2-1/2"

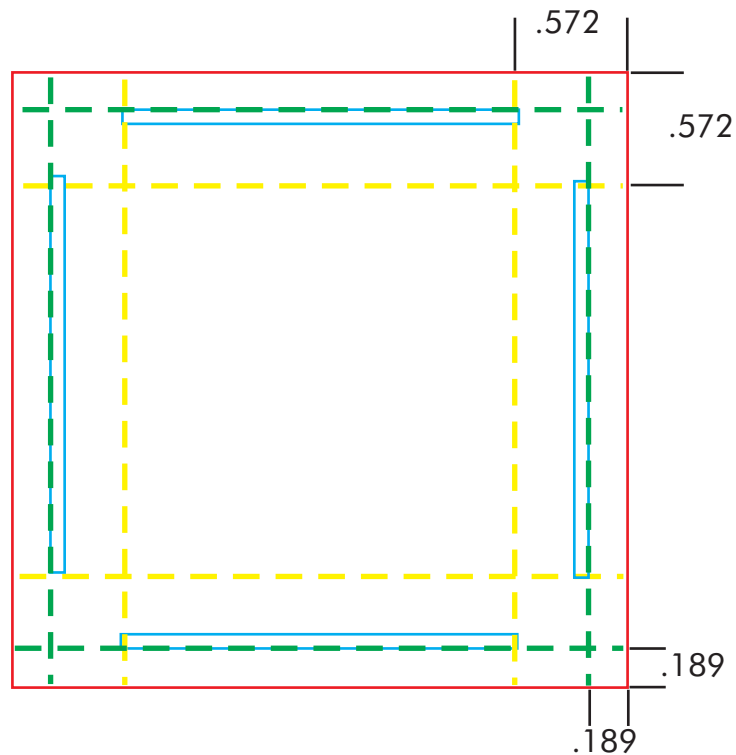

**La línea roja de corte para botones de 2-1/2" x 2-1/2"  
3.204" x 3.204"**

**Líneas azules - espacio de identificación  
2.00" x .074"**

Depende del tipo de letra, se puede cambiar la medida de punto 5 hasta 8. Ajústelo para caber en el espacio de identificación.